

# Bedienungsanleitung für Whirlpools

## Elektronik Relax

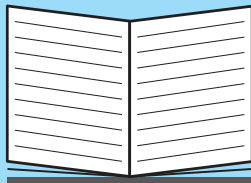

Diese Bedienungsanleitung unbedingt vor der Benutzung des Whirlpools sorgfältig lesen!

Pflegehinweise unbedingt beachten!

Für Schäden durch nicht sachgemäße Verwendung haftet repaBAD nicht.

# Inhaltsverzeichnis

<b>Sicherheitshinweise</b>	<b>3</b>
<b>Tipps zum Wohlfühlen</b>	<b>3</b>
<b>Whirlpoolausführung</b>	<b>4</b>
 Luft- und Jet-System (Relax)	4
Funktion und Bedienung	5
<b>Vor der Benutzung</b>	<b>6</b>
<b>Während der Benutzung</b>	<b>6</b>
Bedienung mit Relax Sensor-Taster	6
Tastensperre	6
Sicherheitsabschaltung	7
Sicherheitsabschaltung Lautsprecher	7
<b>Nach der Benutzung</b>	<b>7</b>
Nachblasen mit Sensor-Taster	7
<b>Desinfektion</b>	<b>8</b>
Manuelle Desinfektion	8
Automatische Desinfektion	8
Frishwasserspülung	9
<b>Pflegehinweise</b>	<b>10</b>
<b>Wartung</b>	<b>10</b>
Desinfektionsbehälter auffüllen (nur bei Sonderzubehör Desinfektionsanlage)	10
Reinigung der Düsen	10
<b>Funktion und Aufbau der Düsen</b>	<b>11</b>
Luftdüsen	11
Jetdüsen / Micro-Jetdüsen	11
<b>Ablaufsieb säubern, Ablaufstöpsel einstellen</b>	<b>12</b>
<b>Technische Daten</b>	<b>12</b>
<b>Richtig Whirlen – sprudelndes Badevergnügen und wohltuende Entspannung</b>	<b>13</b>
Whirl-Regeln	13
Die Wirkung des Whirlens auf Körper und Wohlbefinden	14
Aromatherapie	14
Regeln für Aromatherapie	15
Aromatherapeutische Badezusätze	15
Anregungen für den Gebrauch der Repabad Badezusätze	16

## Sicherheitshinweise



### **Lebensgefahr! Gefahr eines Stromschlages!**

Beim Whirlen dürfen im Pool und in seiner unmittelbaren Nähe keine elektrischen Geräte betrieben werden. Bei Kontakt eines an eine Steckdose angeschlossenen elektrischen Gerätes mit Wasser oder beim Baden kann es zu lebensgefährlichen Stromschlägen kommen.

Kinder dürfen ohne Aufsicht nicht im Whirlpool baden.

Whirlen kann jeder, der ein gesundes Herz-Kreislauf-System besitzt. Sollten Sie diesbezüglich Unklarheiten oder Fragen haben, sprechen Sie mit Ihrem Arzt.

Nach Alkoholgenuss oder direkt nach dem Essen sollten Sie nicht whirlen. Dies könnte das Herz-Kreislauf-System belasten.

Bei Erkältungen, Infektionskrankheiten, offenen Wunden und Entzündungen sollten Sie nicht whirlen. Erst nach vollständiger Ausheilung ist dies anzuraten.

Nur REPABAD Whirlpool-Badezusätze verwenden. Bei der Verwendung anderer Badezusätze besteht die Gefahr, dass der Whirlpool beschädigt wird.

Je nach Nutzungshäufigkeit sollten Sie den Whirlpool etwa alle 4 Wochen desinfizieren. Nur REPABAD-Desinfektionsmittel (Art.Nr. DESWHP) verwenden. Bei Verwendung anderer Mittel besteht die Gefahr, dass der Whirlpool beschädigt wird.

## Tipps zum Wohlfühlen

Der Körper empfindet eine Wassertemperatur zwischen 35 und 36 °C als am angenehmsten.

Die Badedauer bei einer Wassertemperatur von 36 °C sollte 20 Minuten nicht überschreiten. Bei einer Wassertemperatur von 38 °C maximal 10 Minuten.

Um sich an den belebenden Massageeffekt beim Whirlen zu gewöhnen, sollte am Anfang die Massagezeit kurz gehalten werden.

Die Massagezeit kann mit der Zeit nach Ihren Wünschen gesteigert werden.

Nach dem Whirlen sollte eine Ruhepause eingelegt werden, die der Dauer der Badezeit entspricht.

# Whirlpoolausführung

Der REPABAD-Whirlpool ist mit einem Luft- und Jet-System ausgerüstet.



## Luft- und Jet-System (Relax)

Der Whirlpool mit kombiniertem Luft- und Jet-System ist mit einem fest unter der Wanne installierten Gebläse und einer Jetpumpe ausgestattet. Über Luftdüsen wird Luft vom Gebläse in die Wanne geleitet. Die Jetpumpe saugt das Badewasser an und leitet es über Jet- und Micro-Jetdüsen in die Wanne. Die Luftbeimischung wird über einen Taster ein- bzw. ausgeschaltet. Beschreibung der Düsen siehe Seite 13.

## Funktion und Bedienung

Die Bedienung des Whirlpools erfolgt über den Sensor-Taster. Das Gebläse und/oder die Jetpumpe werden über den Sensor-Taster ein- bzw. ausgeschaltet. Das Gebläse kann stufenlos geregelt werden. Eine vorhandene Whirlpool-Beleuchtung (Sonderzubehör) kann über den Sensor-Taster ein- bzw. ausgeschaltet werden. Die Luftbeimischung wird ebenfalls über den Sensor-Taster eingeschaltet. Eine vorhandene Zusatzheizung (Sonderzubehör) wird mit dem Einschalten der Jetpumpe automatisch aktiviert. Die Funktionen „Automatische Desinfektion“ (Sonderzubehör) und „Frischwasserspülung“ (Sonderzubehör) werden über den Sensor-Taster gesteuert.

## Vor der Benutzung

- Den Whirlpool mit kaltem Wasser ausspülen.
- Den Wannena Ablauf schließen.
- Den Whirlpool mit warmem Wasser füllen.

Damit alle Funktionen genutzt werden können, muss der Whirlpool, besetzt mit Person(en), etwa bis zum Überlauf befüllt werden!

## Während der Benutzung

### Bedienung mit Relax Sensor-Taster

#### Luft- und Jet-Massage



Relax 3

### Funktionen der Einzeltaster

Taste  schaltet die Luft-Massage bei mittlerer Leistung ein (auch bei leerer Wanne).

Ein nochmaliges Drücken schaltet die Intervall-Luftfunktion ein. Eine dritte Betätigung schaltet die Luft-Massage aus.

LED  leuchtet bei eingeschalteter Luft-Massage.

Taste  erhöht die Luftmenge (bei eingeschalteter Luft-Massage).

LED  leuchtet bei gedrückter Taste  und blinkt bei Maximalwert.

Taste  vermindert die Luftmenge (bei eingeschalteter Luft-Massage).

LED  leuchtet bei gedrückter Taste  und blinkt bei Minimalwert.



Taste  schaltet die Jet-Massage ein- bzw. aus (nur bei voller Wanne). Beim System mit Luft- und Jet-Massage wird beim 2. Drücken die Luftbeimischung eingeschaltet.

LED  leuchtet bei eingeschalteter Jet-Massage.

Taste  schaltet die Luftbeimischung ein- bzw. aus (nur bei voller Wanne).

LED  leuchtet bei eingeschalteter Luftbeimischung.

Ist die Jet-Massage ausgeschaltet, wird sie mit der Luftbeimischung eingeschaltet

- Taste  Schaltet bei gefüllter Wanne durch kurzes Drücken die LED-Whirlpoolbeleuchtung (optional) ein. Bei langem gedrückt halten wird die LED-Whirlpoolbeleuchtung ausgeschaltet.
- LED  Bei der Option LED-Farblicht wird durch erneutes kurzes Drücken die nächste Farbe eingestellt.
- Nach dem 6. kurzen Drücken startet mit der Farbe Magenta ein automatischer Farbwechsel.  
Durch erneutes kurzes Drücken im Farbwechsel wird die Farbe fixiert, die Taste blinkt langsam.  
Erneutes kurzes Drücken startet den Farbwechsel wieder.

Den Massagedruck können Sie über die Luftbeimischung verändern. Die Richtung des Massagestrahls wird durch Schwenken der Jet- bzw. Micro-Jetdüsen eingestellt.

Die Zusatzheizung (Sonderzubehör) wird automatisch mit dem Jet-System ein- bzw. ausgeschaltet. Mit der Zusatzheizung wird das warme Badewasser auf Temperatur gehalten.

## Tastensperre

Um ein unbeabsichtigtes oder unbefugtes Einschalten von Whirlpoolfunktionen (z. B. durch Kinder) zu vermeiden, kann die Tastensperre über die beiden obersten Tasten des Sensor-Tasters ein- und ausgeschaltet werden.

Beim Sensor-Taster Relax sind dies die Tasten  und .

Tastensperre aktivieren: Taste  länger als 5 Sekunden drücken

Tastensperre deaktivieren: Taste  länger als 5 Sekunden drücken.

Als Quittung für das erfolgreiche Ein-/Ausschalten der Tastensperre leuchtet die LED  zwischen den beiden obersten Tasten kurz auf.

Reagiert der Whirlpool auf Tastenbetätigungen nicht, kann die Tastensperre aktiviert sein!

In diesem Fall blinkt die LED  zwischen den beiden obersten Tasten.

Der momentane Zustand der Tastensperre bleibt auch nach Trennung vom elektrischen Netz erhalten.

## Sicherheitsabschaltung

30 Minuten nach der Inbetriebnahme des Whirlpools werden alle Funktionen des Whirlpools automatisch abgeschaltet. Der Whirlpool ist weiterhin betriebsbereit und kann jederzeit wieder eingeschaltet werden.

## Sicherheitsabschaltung Lautsprecher

Whirlpool-Lautsprecher (Sonderzubehör) sind mit einem Überlastschutz ausgestattet. Wenn die Lautstärke der angeschlossenen Musikanlage zu hoch eingestellt ist, spricht der Überlastschutz an. Dies hat zur Folge, dass die Lautsprecher merklich leiser werden oder sogar abgeschaltet werden. In diesem Fall muss die Lautstärke an der Musikanlage sofort reduziert werden. Nach kurzer Zeit funktionieren die Lautsprecher wieder wie gewohnt.

## Nach der Benutzung

Nach jeder Benutzung der Wanne, egal ob geduscht, gebadet oder gewirht wurde, sollten Sie nach der Reinigung der Wanne und vor dem Trockenreiben, das Gebläse zum Trockenblasen der Luftleitungen für ca. 2 Minuten einschalten. Das Trockenblasen erfolgt automatisch sofern der Wasserstand ein Mindestniveau überschritten hatte.

Die Rohrleitungen des Luftsystems werden dabei trocken geblasen und die letzten Wassertropfen werden von den Luftdüsen weggeblasen.

Dadurch werden Kalkablagerungen an den Luftdüsen vermieden und die Verrohrung des Luft-Systems sauber gehalten.

### Zuerst

- Schalten Sie alle Whirlpool-Funktionen aus.
- Öffnen Sie den Wannenablauf und lassen Sie das Wasser ablaufen.
- Spülen Sie den Whirlpool mit warmem Wasser aus.

### Nachblasen

Bei vorhandener Frischwasserspülung (Sonderzubehör) wird vor dem Ausblasen zuerst das Jet-System und danach das Luft-System gespült. Erst danach wird das Restwasser automatisch aus den Luftleitungen geblasen.

- Das Trocknen der Luftleitungen erfolgt nach völliger Entleerung des Whirlpools automatisch und wird durch eine blinkende LED  angezeigt.
- Nach Ablauf der Ausblaszeit wird das Gebläse automatisch abgeschaltet.

### Danach

- Düsen und Wanne mit einem weichen, nicht kratzenden und nicht fusseleenden Tuch trockenreiben.
- Wannenablauf geöffnet lassen.

# Desinfektion



## Desinfektionsmittel ist hautreizend!

Die Sicherheitshinweise auf dem Etikett des Desinfektionsmittels unbedingt einhalten!

Desinfektionsmittel für Kinder unzugänglich aufbewahren!

Während der Desinfektion darf im Whirlpool nicht gebadet werden!

Je nach Nutzungshäufigkeit sollten Sie den Whirlpool etwa alle 4 Wochen desinfizieren. Nur REPABAD-Desinfektionsmittel (Art.Nr. DESWHP) verwenden. Bei Verwendung anderer Mittel besteht die Gefahr, dass der Whirlpool beschädigt wird.

## Manuelle Desinfektion

Die Wanne muss vor dem Einschalten der Desinfektion bis mindestens **5 cm über** die Jet- bzw. Micro-Jetdüsen gefüllt werden!

- Desinfektionsmittel nach dem Baden dem Wasser beigegeben:
  - Menge ca. 80 - 500 ml je nach Wannengröße (Konzentration 1 : 1000).
- Alle vorhandenen Whirlpool-Systeme (Luft und Jet) starten.
- Whirlpool ca. 5 Minuten laufen lassen.
- Whirlpool ausschalten und Desinfektionslösung ca. 30 Minuten einwirken lassen.
- Danach alle Whirlpool-Systeme nochmals 2 - 3 Minuten einschalten.
- Whirlpool ausschalten, Wannenauslauf öffnen und Desinfektionslösung ablaufen lassen.

An dieser Stelle wird nach völliger Entleerung der Wanne, das Ausblasen des Restwassers automatisch gestartet.



Nach Ablauf der Ausblaszeit wird das Gebläse automatisch abgeschaltet.

- Düsen und Wanne mit einem weichen, nicht kratzenden und nicht fuselnden Tuch trockenreiben.
- Wannenauslauf geöffnet lassen.



## Automatische Desinfektion (Sonderzubehör)

Die Wanne muss vor dem Einschalten der Desinfektion bis mindestens **5 cm über** die Jet- bzw. Micro-Jetdüsen gefüllt werden!

### Desinfektionsvorgang nach dem Baden bei voller Wanne starten:

- Taste  solange drücken (ca. 5 Sekunden), bis die Pumpe einschaltet und die LED  langsam blinkt. Blinkt die LED schnell, muss der Desinfektionsbehälter aufgefüllt werden (siehe „Wartung“).  
Bei mitgelieferter Option LED warm Weißlicht bzw. Farblichttherapie leuchtet diese so lange wie die Taste gedrückt wird und der Desinfektionsvorgang geschaltet ist.
- Die automatische Desinfektion wird gestartet.









- Die Programmlaufzeit der automatischen Desinfektion beträgt ca. 30 Minuten.
- Nach Ende der automatischen Desinfektion erlischt die LED .
- Durch erneutes Drücken der Taste  kann die automatische Desinfektion jederzeit abgebrochen werden.
- Nach Ende des Desinfektionsvorgangs den Wannena Ablauf öffnen und die Desinfektionslösung ablaufen lassen.
- Das Trocknen der Luftleitungen erfolgt nach völliger Entleerung des Whirlpools automatisch und wird durch eine blinkende LED  angezeigt.
- Düsen und Wanne mit einem weichen, nicht kratzenden und nicht fuselnden Tuch trockenreiben.
- Wannena Ablauf geöffnet lassen.

## **Frischwasserspülung** (Sonderzubehör)

Das Spülen mit Frischwasser wird nach völliger Entleerung des Whirlpools automatisch gestartet. Zuerst wird das Jet-System und danach das Luft-System gespült. Danach wird das Restwasser automatisch aus den Luftleitungen geblasen.

- Düsen und Wanne mit einem weichen, nicht kratzenden und nicht fuselnden Tuch trockenreiben.
- Wannena Ablauf geöffnet lassen.

### **Das Spülen mit Frischwasser kann auch manuell gestartet werden:**

- Taste  bei leerer Wanne drücken.
- Die Frischwasserspülung wird gestartet, die LED  blinkt.
- Durch erneutes Drücken der Taste  kann die Frischwasserspülung jederzeit unterbrochen werden.
- Nach Ablauf der Spülzeit wird die Frischwasserspülung beendet.
- Zum Ausblasen des Restwassers das Luft-System  einschalten.
- Mit Taste  das Luft-System auf maximale Leistung (LED  blinkt) hochregeln.
- Luft-System nach ca. 2 Minuten durch Drücken der Taste  ausschalten.
- Düsen und Wanne mit einem weichen, nicht kratzenden und nicht fuselnden Tuch trockenreiben.
- Wannena Ablauf geöffnet lassen.

## Pflegehinweise

Keine Lösungsmittelhaltigen, aggressiven oder scheuernden Reinigungsmittel verwenden! Diese beschädigen die Wannenoberfläche.  
Nur weiche, nicht kratzende und nicht fesselnde Tücher zur Reinigung verwenden!

Die Wannenoberfläche muss vor der Reinigung von kratzenden Stäuben usw. befreit werden, z.B. durch Abspülen mit klarem Wasser.  
Chemische Abflussreiniger dürfen nicht verwendet werden.

Die Wanne nach dem Bad mit einem Haushaltsspülmittel ausspülen.  
In regelmäßigen Abständen Acrylteile mit antistatischem Acryl- / Plexiglas-reiniger **repABAD** „Spezial-Reiniger“ (Art.Nr. RR) säubern.

Für das Beseitigen von kleinen Kratzern eignet sich das **repABAD** „Acryl-pflege-Set“ (Art.Nr. PF).

## Wartung

**Desinfektionsbehälter auffüllen** (nur bei Sonderzubehör Desinfektionsanlage)

Wenn die LED  beim Starten der Desinfektionsanlage (siehe Seite 10) schnell blinkt, muss der Desinfektionsbehälter aufgefüllt werden.



### **Desinfektionsmittel ist hautreizend!**

Die Sicherheitshinweise auf dem Etikett des Desinfektionsmittels unbedingt einhalten!

Desinfektionsmittel für Kinder unzugänglich aufbewahren!

Während der Desinfektion darf im Whirlpool nicht gebadet werden!

Je nach Nutzungshäufigkeit sollten Sie den Whirlpool etwa alle 4 Wochen desinfizieren. Nur **repABAD**-Desinfektionsmittel (Art.Nr. DESWHP) verwenden. Bei Verwendung anderer Mittel besteht die Gefahr, dass der Whirlpool beschädigt wird.

- Deckel der Einfüllöffnung auf dem Wannenrand abschrauben.
- Eine Flasche (1 Liter) **repABAD**-Desinfektionsmittel (Art.Nr. DESWHP) einfüllen.
- Deckel der Einfüllöffnung wieder fest verschließen.

## Reinigung der Düsen

Die Kalkrückstände an den Düsen des Whirlpools bei Bedarf mit **repABAD** „Spezial-Reiniger“ (Art.Nr. RR) entfernen.

Aus- und Einbau der Düsen siehe Seite 13.

# Funktion und Aufbau der Düsen

## Luftdüsen

Zum Reinigen können die Einsätze der Luftdüsen mit dem Spezialschlüssel (Art.Nr. WKWS.SLLCRADES.0) abgeschraubt werden:

- Zum Lösen der Einsätze (1) den Schlüssel (2) mit der gummierten Seite mit leichtem Druck auf den Einsatz aufdrücken und diesen gegen den Uhrzeigersinn herausdrehen.

Die Gewindeaufnahme (3) der Luftdüse darf nicht entfernt oder verdreht werden!

- Luftdüsenersatz (1) wieder einschrauben, so dass dieser bündig mit dem Chromring abschließt.

Das Entfernen der Luftdüsenersatz führt nicht zu Undichtigkeiten des Whirlpools.

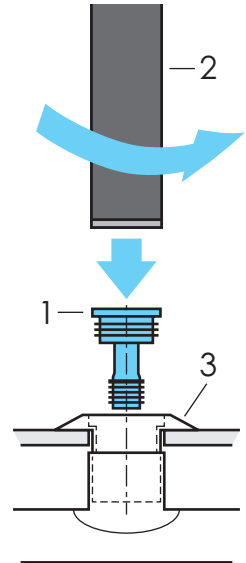

## Jetdüsen / Micro-Jetdüsen

Durch Schwenken der Jetdüsen kann die Strahlrichtung verändert werden.

Zum Reinigen können die Jetdüsen-Einsätze ausgebaut werden:

- Jetdüsenkugel (4) und Kunststoffeinsatz (5) mit dem Spezialschlüssel (6) (Art.Nr.: WKWS.SLJDES.0 / Jetdüse, WKWS.SLMJDES.0 / Micro-Jetdüse) herausnehmen, dazu den Schlüssel in die Öffnung der Jetdüsenkugel (4) stecken und diese zusammen mit dem Kunststoffeinsatz (5) herausziehen.

Der Düsenkörper (7) der Jetdüse darf nicht entfernt oder verdreht werden!

- Zum Einbau zuerst die Jetdüsenkugel (4) in den Kunststoffeinsatz (5) schieben und dann in den Düsenkörper (7) einsetzen.

Das Entfernen der Jetdüsen-einsätze und der Jetdüsenkugeln führt nicht zu Undichtigkeiten des Whirlpools.

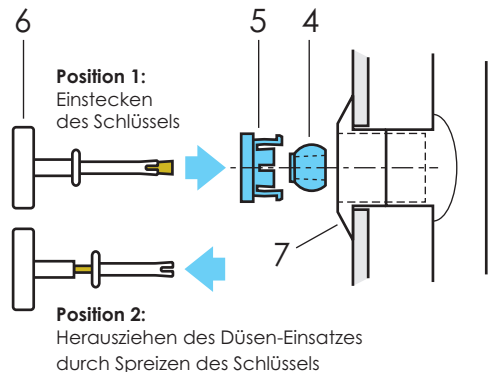

## Ablaufsieb säubern, Ablaufstöpsel einstellen

- Ablaufdeckel (7) inkl. Ablaufstöpsel (8)  
nach oben herausnehmen

Achtung: Stöpsel ist nur eingehängt, kann  
herausfallen und Wanne beschädigen

- Sieb (10) reinigen
- Ablaufstöpsel kann über Einstellschraube (9)  
eingestellt werden

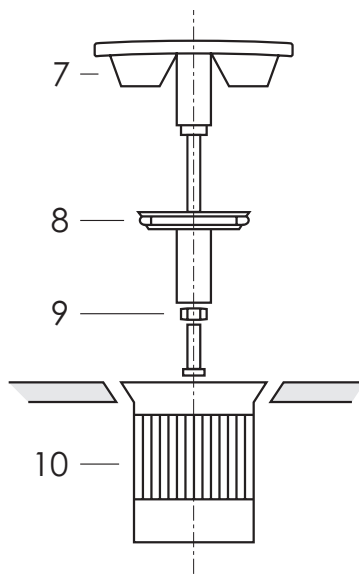

## Technische Daten

### Anschluss

Über separat geschaltete Stromzuleitung  
mit separatem FI-Schutzschalter  
RCD-Schalter 2-polig  
 $I_{\Delta N} \leq 30 \text{ mA}$   
Überspannungskategorie III

Anschlussspannung  
Absicherung ohne Zusatzheizung  
Absicherung mit Zusatzheizung

230 V AC, 50 Hz  
16 A-B bei Zuleitung  $3 \times 1,5 \text{ mm}^2$   
2 x 16 A-B bei 2 Zuleitungen  
mit je  $3 \times 1,5 \text{ mm}^2$

Anschlussleistung

Luft- und Jetsystem  
Zusatzheizung

1,3 - 3,0 kW  
2 kW

## Richtig Whirlen – sprudelndes Badevergnügen und wohltuende Entspannung.

Eintauchen in die wohlige Wärme des Wassers. Luftblasen zerplatzen auf der Haut, der schwerelose Körper wird vom Wasser getragen. Die individuell einstellbare Massage lockert die Muskulatur und löst Verspannungen.

Der Stoffwechsel wird angeregt, das vegetative Nervensystem positiv beeinflusst, das Gehirn setzt „Glückshormone“ frei – man fühlt sich rundum wohl. Um die angenehmen Wirkungen des Whirlens auf Körper und Psyche kennenzulernen und richtig nutzen zu können, hier ein paar Anregungen zum Umgang mit dem Whirlen.



### Die Whirl-Regeln.

1. Vor dem Whirlen mit Seife oder Duschgel abdschen. Die Haut baut so besser einen natürlichen Säureschutzmantel auf. Die zerplatzenden Luftblasen auf der Haut sorgen für eine besonders gute Tiefenreinigung.
2. Die Summe aus Zeit, Massagestärke und Wassertemperatur entscheidet über den Zustand, das Empfinden nach dem Whirlen. Kurz, kühl und sanft massiert, steigt man topfit aus dem Whirlpool. Länger, wärmer und intensiver massiert, fühlt man sich entspannt und ruhig.
3. Duftöle wirken nachhaltig, je nach gewünschtem Empfinden. Wer nach dem Whirlen fit sein möchte, sollte einen aufbauenden Duft wie z. B. Eukalyptus oder Zitrone, verwenden. Ausschließlich whirlpool-geeignete Badezusätze verwenden, die nicht oder nur wenig schäumen.

## Die Wirkung des Whirlens auf Körper und Wohlbefinden.

- Das Bindegewebe, die Muskeln etc. werden schwerelos und dadurch spannungsfrei.
- Die Hautporen öffnen sich durch die Wärme und Feuchtigkeit.
- Das Zerplatzen der Luftblasen auf der Hautoberfläche erzeugt durch den Druckwechsel beim Unterbrechen der Oberflächenspannung einen besonderen Peeling- und Reizeffekt.
- Die Wärme löst Verspannungen, entkrampft und ermöglicht eine entspannte Massage.
- Die Temperatur auf der Hautoberfläche steuert das Befinden.
- Die Haut nimmt aufgrund der geöffneten Hautporen mehr Sauerstoff auf.
- Der Sauerstoff wird durch die gleichmäßig angeregte Durchblutung besser transportiert.
- Die Aromastoffe werden besser an die Luft transportiert und aufgenommen.
- Die Massagebewegung lockert, regt den Kreislauf an.
- Durch die hohe Luftfeuchte werden die Atemwege beruhigt und die Schleimhäute stabilisiert.

## Aromatherapie.

Aromatherapeutische Badezusätze steigern das körperliche und geistige Wohlbefinden. Manche Duftmoleküle dringen durch die Haut ein und entfalten dann ihre Wirkung, andere stimulieren die Nervenenden, wenn sie eingeatmet werden.

In nur 2 Sekunden hat die Nase die Duftsignale aufgenommen und an jenen Teil des Gehirns weitergeleitet, der für die Steuerung von Gedächtnis und Gefühlen zuständig ist.

Aromatherapeutische Badezusätze bleiben ca. 15 Minuten in der Luft, die Nase gewöhnt sich nach kurzer Zeit an den Duft und hört auf, Geruchssignale zu senden. Trotzdem sollte nicht erneut Badezusatz ins Badewasser gegeben werden. Die Konzentration genügt, um die gewünschte Reaktion zu erzielen. Zu viele Duftsignale bewirken das Gegenteil.



## Regeln für die Aromatherapie.

Aromatherapeutische Badezusätze erst ins eingelaufene Badewasser (37-39 °C) geben und gut umrühren, damit die Öltröpfchen sich gleichmäßig verteilen.

Hat der Körper die aromatherapeutischen Badezusätze über die Haut aufgenommen, hält ihre Wirkung ca. 4-6 Stunden an. Vorausgesetzt es werden kein Alkohol oder koffeinhaltige Getränke konsumiert.

Aromatische Dämpfe verflüchtigen sich, deshalb immer Tür und Fenster im Badezimmer schließen, wenn aromatherapeutische Badezusätze eingesetzt werden.

Bei hoher Wassertemperatur dringt das Öl leichter in die Haut ein, daher Vorsicht bei der Dosierung, wenn man aromatherapeutische Badezusätze im heißen Badewasser einsetzt.

## Aromatherapeutische Badezusätze.

Badezusätze von Repabad sind optimal für Whirlpools geeignet, da sie nur schwach schäumen und keine Ablagerungen im Whirl-System hinterlassen. Mit ihren Anteilen an ätherischen Ölen sind sie Pflege für den Körper und Balsam für die Seele. Auswahl: *Bergkiefer, Eukalyptus, Kamille, Lavendel, Mango, Rosengarten und Lemongras.*



### Bitte beachten:

Die Whirl-Tipps auf dieser Seite sind allgemeine Empfehlungen. Bei gesundheitlichen Problemen bitte immer zuerst mit einem Arzt sprechen.



**Anregungen für den Gebrauch der Repabad Badezusätze** (Die genannten Wirkungsweisen können nur als Anregung betrachtet werden, da die Aromen sich je nach Person unterschiedlich auswirken.)

Beschwerden	Temperatur	Whirlzeit	Repabad Badezusätze*	Besonderheiten
Steigerung der Abwehrkräfte	28 °C oder niedriger	7 Min.	Eukalyptus, Lavendel	Morgens
Steigerung der Abwehrkräfte	38 °C oder höher	7 Min.	Eukalyptus, Lavendel	Abends
Erkältung	38 °C	30 Min.	Eukalyptus, Kamille, Bergkiefer	Anschließende Nachtruhe wird empfohlen
Migräne	32 °C	10 Min.	Kamille	Möglichst zu Beginn des Anfalls, anschließende Ruhezeit einhalten
Muskelkater	38 °C	10 Min.	Kamille	Je ein Sprudelbad vor/ nach dem Sport
Müdigkeit	38 °C	25 Min.	Lavendel	Abends vor dem Schlafengehen
Müdigkeit	30 °C	10 Min.	Lemongras, Mango	Morgens nach dem Aufstehen
Schlafstörungen	38 °C	30 Min.	Lavendel	
Stress	37 °C	25 Min.	Kamille, Lavendel	

\* Bitte keine ölhaltigen oder schäumenden Badezusätze verwenden.





Gewährleistungskarte nur im Reklamationsfall einschicken.

## Gewährleistungskarte

für repaBAD-Whirlpools

Für den von uns gelieferten repaBAD-Whirlpool übernehmen wir bei fachgerechter Montage und bei Einhaltung der Pflegehinweise sowie sachgerechter und sorgfältiger Verwendung, entsprechend unseren allgemeinen Geschäftsbedingungen eine Gewährleistung für die Dauer von 5 Jahren. Die Gewährleistung beginnt mit dem Tag der Lieferung durch repaBAD, ein eventueller Anspruch ist unter Angabe untenstehender Daten über den Fachinstallateur, bei welchem unser Produkt gekauft wurde, anzumelden.

Delivered to: \_\_\_\_\_

Customer address: \_\_\_\_\_

Invoice No.: \_\_\_\_\_

\_\_\_\_\_

Reason for complaint: \_\_\_\_\_

\_\_\_\_\_

\_\_\_\_\_

Address of specialist installer

\_\_\_\_\_

\_\_\_\_\_

Stamp/Signature installer

\_\_\_\_\_

**Technik-Hotline +49 (0)7024/94 11-88**

**repaBAD®**

repaBAD GmbH  
Bosslerstr. 13-15  
D-73240 Wendlingen

Tel. +49 (0)70 24/94 11-0  
Fax +49 (0)70 24/94 11-30  
e-mail: [info@repabad.com](mailto:info@repabad.com)  
[www.repabad.com](http://www.repabad.com)

