

BEDIENUNGSANLEITUNG

für Badewannen mit Rückentherapie / Aquapunktur



Die Bedienungsanleitung vor der Benutzung der Badewanne mit Rückentherapie / Aquapunktur unbedingt sorgfältig lesen!

Pflegehinweise unbedingt beachten!

Für Schäden durch nicht sachgemäße Verwendung haftet Repabad nicht.

HERZLICHEN GLÜCKWUNSCH!

Sie haben sich für ein innovatives Qualitätsprodukt von Repabad entschieden! Unsere Produkte zeichnen sich durch leistungsfähige Technik und einfache Bedienung aus.

Lesen Sie bitte diese Bedienungsanleitung aufmerksam durch, damit Sie die Rücken-therapie / Aquapunktur bestmöglich für Ihr Wohlbefinden nutzen können und viele Jahre Freude an unserem Produkt haben werden.



Gunther Stolz

Geschäftsführender Gesellschafter Repabad GmbH



01 SICHERHEITSHINWEISE	4
02 TIPPS ZUM WOHLFÜHLEN	4
03 AUSFÜHRUNG	5
04 VOR DER BENUTZUNG	5
05 WÄHREND DER BENUTZUNG	5
Sicherheitsabschaltung	5
Sicherheitsabschaltung Lautsprecher	6
06 NACH DER BENUTZUNG	6
07 DESINFEKTION	6
08 WARTUNG	7
Reinigung der Düsen	7
09 FUNKTION UND AUFBAU DER DÜSEN	7
10 ABLAUFSIEB SÄUBERN, ABLAUFSTÖPSEL EINSTELLEN	8
11 ABHILFE BEI TECHNISCHEN STÖRUNGEN	8
12 TECHNISCHE DATEN	8
13 RICHTIGES BADEN MIT RÜCKENTHERAPIE / AQUAPUNKTUR	9
Die Regeln	9
Die Wirkung auf Körper und Wohlbefinden	9
Aromatherapie	10
Regeln für die Aromatherapie	10
Aromatherapeutische Badezusätze	10
Wirkungsweisen der Badezusätze	11
GEWÄHRLEISTUNGSKARTE	12

01 SICHERHEITSHINWEISE



Lebensgefahr! Gefahr eines Stromschlages!

Bei der Benutzung der Badewanne mit Rückentherapie/Aquapunktur dürfen in der Badewanne und in der unmittelbaren Nähe keine elektrischen Geräte betrieben werden. Bei Kontakt eines an einer Steckdose angeschlossenen elektrischen Gerätes mit Wasser oder beim Baden kann es zu lebensgefährlichen Stromschlägen kommen.



Dieses Gerät kann von Kindern ab 8 Jahren und darüber sowie von Personen mit verringerten physischen, sensorischen oder mentalen Fähigkeiten oder Mangel an Erfahrung und Wissen benutzt werden, wenn sie beaufsichtigt werden. Kinder dürfen nicht mit dem Gerät spielen. Reinigung und Benutzer-Wartung dürfen nicht von Kindern ohne Beaufsichtigung durchgeführt werden.

Jeder kann die Badewanne mit Rückentherapie/Aquapunktur benutzen, der ein gesundes Herz-Kreislauf-System besitzt. Sollten diesbezüglich Unklarheiten oder Fragen haben, sprechen Sie mit Ihrem Arzt.

Bei Erkältungen, Infektionskrankheiten, offenen Wunden und Entzündungen sollten Sie die Wanne mit Rückentherapie/Aquapunktur nicht benutzen. Erst nach vollständiger Ausheilung ist dies anzuraten.

Nur Repabad Badezusätze verwenden. Bei der Verwendung anderer Badezusätze besteht die Gefahr, dass das System der Rückentherapie/Aquapunktur beschädigt wird.

Je nach Nutzungshäufigkeit sollten Sie die Wanne mit Rückentherapie/Aquapunktur etwa alle 4 Wochen desinfizieren. Nur Repabad Desinfektionsmittel verwenden. Bei Verwendung anderer Mittel besteht die Gefahr, dass die Wanne beschädigt wird.



Die Montageanleitung ist Teil der Bedienungsanleitung und muss zusammen mit dieser aufbewahrt werden.

02 TIPPS ZUM WOHLFÜHLEN

Der Körper empfindet eine Wassertemperatur zwischen 35 und 36 °C als am angenehmsten. Die Badedauer bei einer Wassertemperatur von 36 °C sollte 20 Minuten nicht überschreiten. Bei einer Wassertemperatur von 38 °C maximal 10 Minuten.

Um sich an den belebenden Massageeffekt zu gewöhnen, sollte am Anfang die Massagezeit kurz gehalten werden. Die Massagezeit kann mit der Zeit nach Ihren Wünschen gesteigert werden. Nach der Nutzung sollte eine Ruhepause eingelegt werden, die der Dauer der Badezeit entspricht.

03 AUSFÜHRUNG

Die Badewanne mit Rückentherapie / Aquapunktur ist mit einer unter der Wanne installierten Jetpumpe ausgestattet. Diese Pumpe saugt das Badewasser an und leitet es über das Rohrleitungssystem und die Düsen in die Wanne.

Die Jetpumpe wird über ein Bedienelement, einem Taster auf dem Wannenrand, gesteuert.

04 VOR DER BENUTZUNG

- Die Badewanne mit kaltem Wasser ausspülen.
- Den Wannenablauf schließen.
- Die Badewanne mit warmem Wasser füllen.

Wichtig: Da beim Befüllen der Badewanne zuerst ein Teil des Rohrleitungssystems befüllt wird, dauert es eine gewisse Zeit, bis das Wasser sichtbar in der Wanne stehen bleibt.

Damit die Rückentherapie / Aquapunktur genutzt werden kann, muss die Wanne – besetzt mit Person(en) – etwa bis zum Überlauf befüllt werden!

05 WÄHREND DER BENUTZUNG

Mit einmaligem Drücken des Tasters auf dem Wannenrand wird die Pumpe eingeschaltet. LED ● leuchtet bei eingeschalteter Pumpe.

Durch erneutes Drücken wird sie wieder ausgeschaltet. Blinkt die LED ● beim Drücken der Taste, ist zu wenig Wasser in der Wanne. Wanne weiter befüllen.



Sicherheitsabschaltung

20 Minuten nach der Inbetriebnahme wird die Wanne automatisch ausgeschaltet. Die Wanne ist weiterhin betriebsbereit und kann jederzeit wieder eingeschaltet werden.

Sicherheitsabschaltung Lautsprecher

Whirlpool-Lautsprecher (Sonderzubehör) sind mit einem Überlastschutz ausgestattet. Wenn die Lautstärke der angeschlossenen Musikanlage zu hoch eingestellt ist, spricht der Überlastschutz an. Dies hat zur Folge, dass die Lautsprecher merklich leiser werden oder sogar abgeschaltet werden. In diesem Fall muss die Lautstärke an der Musikanlage sofort reduziert werden. Nach kurzer Zeit funktionieren die Lautsprecher wieder wie gewohnt.

06 NACH DER BENUTZUNG

Zuerst

- schalten Sie die Pumpe aus
- öffnen Sie den Wannenauslauf und lassen Sie das Wasser ablaufen
- spülen Sie die Wanne mit warmem Wasser aus

Danach

- Düsen und Wanne mit einem weichen, nicht kratzenden und nicht fesselnden Tuch trocken reiben
 - Wannenauslauf geöffnet lassen
-

07 DESINFEKTION

Desinfektionsmittel ist hautreizend!

Die Sicherheitshinweise auf dem Etikett des Desinfektionsmittels unbedingt einhalten!

Desinfektionsmittel für Kinder unzugänglich aufbewahren!

Während der Desinfektion darf in der Wanne nicht gebadet werden!

Je nach Nutzungshäufigkeit sollten Sie die Wanne etwa alle 4 Wochen desinfizieren. Nur Repabad-Desinfektionsmittel verwenden. Bei Verwendung anderer Mittel besteht die Gefahr, dass das System beschädigt wird.

Die Wanne muss vor der Desinfektion **bis mindestens 5 cm** über den Düsen gefüllt werden!

- Desinfektionsmittel nach dem Baden dem Wasser begeben:
Menge ca. 80 - 500 ml je nach Wannengröße (Konzentration 1 : 1000).
- Desinfektionslösung ca. 30 Minuten einwirken lassen.
- Während dieser Zeit die Pumpe 3 mal für 1 bis 2 Minuten laufen lassen.
- Wanne ausschalten, Wannena Ablauf öffnen und Desinfektionslösung ablaufen lassen.
- Nach ca. 5 Minuten Düsen und Wanne mit einem weichen, nicht kratzenden und nicht fuselnden Tuch trockenreiben.
- Wannena Ablauf geöffnet lassen.

08 WARTUNG

Reinigung der Düsen

Die Kalkrückstände an den Düsen bei Bedarf mit Repabad „Spezial-Reiniger“ (Art.Nr. 0010276) entfernen.

09 FUNKTION UND AUFBAU DER DÜSEN

Zum Reinigen können die Einsätze der Düsen mit dem Spezialschlüssel (Art.Nr. 0034796) abgeschraubt werden:

- Zum Lösen der Einsätze (1) den Schlüssel (2) mit den Metallstiften vorsichtig in die Löcher der Düsenkappen stecken und diese gegen den Uhrzeigersinn herausdrehen.

Der Düsenkörper (3) darf nicht entfernt oder verdreht werden!

- Düseneinsatz (1) wieder einschrauben, so dass dieser bündig mit dem Chromring abschließt.

Das Entfernen der Düseneinsätze (1) führt nicht zu Undichtigkeiten der Badewanne.

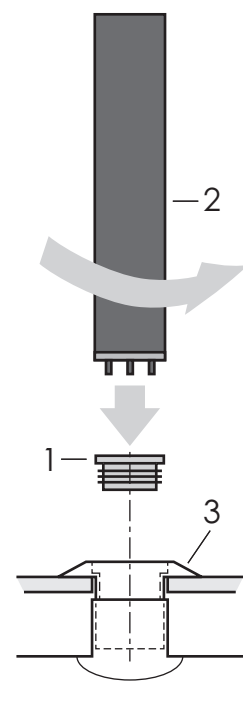

10 ABLAUFSIEB SÄUBERN, ABLAUFSTÖPSEL EINSTELLEN

- Ablaufdeckel (4) inkl. Ablaufstöpsel (5) nach oben herausnehmen

Achtung: Stöpsel ist nur eingehängt, kann herausfallen und Wanne beschädigen

- Sieb (6) reinigen
- Ablaufstöpsel kann über Einstellschraube (7) eingestellt werden

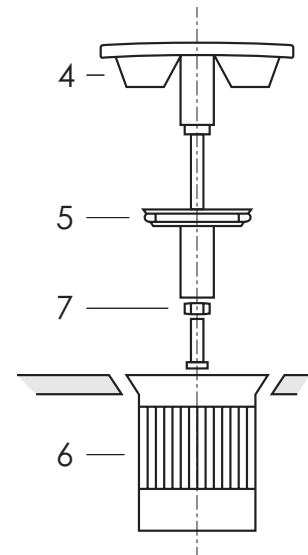

11 ABHILFE BEI TECHNISCHEN STÖRUNGEN

PROBLEM	ABHILFE
1. Keine Anzeige am Taster	- Stromzuleitung überprüfen
2. Taster blinkt bei Betätigung	- zu wenig Wasser in Wanne - Wanne auffüllen: ca. 5-8 cm über den oberen Düsen
3. Pumpe schaltet sich von selbst ab.	- Nach ca. 20 Min. schaltet sich das System durch einen Timer automatisch ab. Sie kann danach sofort wieder in Betrieb genommen werden. - zu wenig Wasser / Wasserverlust (siehe 2.) - Bodenansaugung verstopft / Ablaufstöpsel ist falsch eingestellt. Stellschrauben ca. 2-3 mm eindrehen.
4. Wasserpumpe saugt unregelmäßig. Wasserdüsen schwanken in der Leistung	- am Stöpsel einstellen (siehe Punkt 10)

12 TECHNISCHE DATEN

Anschluss	über separat geschaltete Stromzuleitung separater Fehlerstrom-Schutzschalter 2-polig vorgeschrieben: RCD mit $I \Delta N \leq 30 \text{ mA}$ (Überspannungskategorie III)
Versorgungsspannung	230 V AC, 50 Hz
Absicherung ohne Zusatzheizung	16 A-B bei Zuleitung $3 \times 1,5 \text{ mm}^2$
Anschlussleistung	0,7 kW (Rückentherapie) 0,8 kW (Aquapunktur)

13 RICHTIGES BADEN MIT RÜCKENTHERAPIE / AQUAPUNKTUR

Eintauchen in die wohlige Wärme des Wassers. Die Massage lockert die Muskulatur und löst Verspannungen.

Der Stoffwechsel wird angeregt, das vegetative Nervensystem positiv beeinflusst, das Gehirn setzt „Glückshormone“ frei – man fühlt sich rundum wohl.

Um die angenehme Wirkung auf Körper und Psyche kennen zu lernen und richtig nutzen zu können, hier ein paar Anregungen zum Umgang mit der Rückentherapie und der Aquapunktur.

Die Regeln

1. Die Summe aus Zeit, Massage und Wassertemperatur entscheidet über den Zustand, das Empfinden der Rückentherapie / Aquapunktur. Kurz und kühl massiert, steigt man topfit aus der Badewanne. Länger und wärmer massiert, fühlt man sich entspannt und ruhig.
2. Duftöle wirken nachhaltig, je nach gewünschtem Empfinden. Wer nach dem Baden fit sein möchte, sollte einen aufbauenden Duft wie z. B. Eukalyptus oder Zitrone verwenden. Ausschließlich geeignete Badezusätze verwenden, die nicht oder nur wenig schäumen.

Die Wirkung auf Körper und Wohlbefinden

- Das Bindegewebe, die Muskeln etc. werden schwerelos und dadurch spannungsfrei.
- Die Hautporen öffnen sich durch die Wärme und Feuchtigkeit.
- Die Wärme löst Verspannungen, entkrampft und ermöglicht eine entspannte Massage.
- Die Temperatur auf der Hautoberfläche steuert das Befinden.
- Die Haut nimmt aufgrund der geöffneten Hautporen mehr Sauerstoff auf.
- Der Sauerstoff wird durch die gleichmäßig angeregte Durchblutung besser transportiert.
- Die Aromastoffe werden besser an die Luft transportiert und aufgenommen.
- Die Massagebewegung lockert, regt den Kreislauf an.
- Durch die hohe Luftfeuchte werden die Atemwege beruhigt und die Schleimhäute stabilisiert.



Aromatherapie

Aromatherapeutische Badezusätze steigern das körperliche und geistige Wohlbefinden. Manche Duftmoleküle dringen durch die Haut ein und entfalten dann ihre Wirkung, andere stimulieren die Nervenenden, wenn sie eingeatmet werden.

In nur 2 Sekunden hat die Nase die Duftsignale aufgenommen und an jenen Teil des Gehirns weitergeleitet, der für die Steuerung von Gedächtnis und Gefühlen zuständig ist.



Aromatherapeutische Badezusätze bleiben ca. 15 Minuten in der Luft, die Nase gewöhnt sich nach kurzer Zeit an den Duft und hört auf, Geruchssignale zu senden. Trotzdem sollte nicht erneut Badezusatz ins Badewasser gegeben werden. Die Konzentration genügt, um die gewünschte Reaktion zu erzielen. Zu viele Duftsignale bewirken das Gegenteil.

Regeln für die Aromatherapie

Aromatherapeutische Badezusätze erst in das eingelaufene Badewasser geben und gut umrühren, damit die Öltröpfchen sich gleichmäßig verteilen.

Hat der Körper die aromatherapeutischen Badezusätze über die Haut aufgenommen, hält ihre Wirkung ca. 4-6 Stunden an. Vorausgesetzt es werden kein Alkohol oder koffeinhaltige Getränke konsumiert.

Aromatische Dämpfe verflüchtigen sich, deshalb immer Tür und Fenster im Badezimmer schließen, wenn aromatherapeutische Badezusätze eingesetzt werden.

Bei hoher Wassertemperatur dringt das Öl leichter in die Haut ein, daher Vorsicht bei der Dosierung, wenn man aromatherapeutische Badezusätze im heißen Badewasser einsetzt.

Aromatherapeutische Badezusätze

Badezusätze von Repabad sind optimal für Badewannen mit Rückentherapie / Aquapunktur und Whirlpools geeignet, da sie nur schwach schäumen und keine Ablagerungen im System hinterlassen. Mit ihren Anteilen an ätherischen Ölen sind sie Pflege für den Körper und Balsam für die Seele. **Auswahl:** Bergkiefer, Eukalyptus, Kamille, Lavendel, Mango, Rosengarten und Lemongras.



Bitte beachten:

Die oben aufgeführten Tipps sind allgemeine Empfehlungen. Bei gesundheitlichen Problemen bitte immer zuerst mit einem Arzt sprechen.

Wirkungsweisen der Badezusätze

Die genannten Wirkungsweisen können nur als Anregung betrachtet werden, da die Aromen sich je nach Person unterschiedlich auswirken.

BESCHWERDEN	TEMPERATUR	WHIRLZEIT	REPABAD BADEZUSÄTZE*	BESONDERHEITEN
Steigerung der Abwehrkräfte	28 °C oder niedriger	7 Min.	Eukalyptus, Lavendel	Morgens
Steigerung der Abwehrkräfte	38 °C oder höher	7 Min.	Eukalyptus, Lavendel	Abends
Erkältung	38 °C	30 Min.	Eukalyptus, Kamille, Bergkiefer	Anschließende Nachtruhe wird empfohlen
Migräne	32 °C	10 Min.	Kamille	Möglichst zu Beginn des Anfalls, anschließende Ruhezeit einhalten
Muskelkater	38 °C	10 Min.	Kamille	Je ein Sprudelbad vor / nach dem Sport
Müdigkeit	38 °C	25 Min.	Lavendel	Abends vor dem Schlafengehen
Müdigkeit	30 °C	10 Min.	Lemongras, Mango	Morgens nach dem Aufstehen
Schlafstörungen	38 °C	30 Min.	Lavendel	
Stress	37 °C	25 Min.	Kamille, Lavendel	

* Bitte keine ölhaltigen oder schäumenden Badezusätze verwenden.

Gewährleistungskarte nur im Reklamationsfall einschicken.

GEWÄHRLEISTUNGSKARTE

für **repaBAD**-Badewannen mit Rückentherapie / Aquapunktur

Für die von uns gelieferte **repaBAD**-Badewanne mit Rückentherapie / Aquapunktur übernehmen wir bei fachgerechter Montage und bei Einhaltung der Pflegehinweise sowie sachgerechter und sorgfältiger Verwendung, entsprechend unseren allgemeinen Geschäftsbedingungen eine Gewährleistung für die Dauer von 5 Jahren.

Die Gewährleistung beginnt mit dem Tag der Lieferung durch **repaBAD**, ein eventueller Anspruch ist unter Angabe untenstehender Daten über den Fachinstallateur, bei welchem unser Produkt gekauft wurde, anzumelden.

Geliefert am:

Anschrift des Kunden:

Rechnungs-Nr.:

Reklamationsgrund:

Anschrift des Fachinstallateurs

Stempel / Unterschrift Installateur

TECHNIK-HOTLINE +49 (0) 70 24 / 94 11 - 88

repaBAD®

repaBAD GmbH
Bosslerstraße 13-15
D-73240 Wendlingen
Telefon +49 (0) 70 24 / 94 11-0
Telefax +49 (0) 70 24 / 94 11-30
info@repabad.com
www.repabad.com